



TRAFIKKSIKKERHEITSUTVALET SKJÅK KOMMUNE

INFORMASJONSBROSJYRE OM LASTING AV BILTILHENDER

Slik skal ein ikkje laste



Dette er god lastsikring



Vegtrafikklova

§ 3.Grunnregler for trafikk.

Ein kvar skal ferdast aktsamt og være aktpågivande og varsam så det ikkje kan oppstå fare eller at det er fare for skade og slik at annan trafikk ikkje unødigg blir hindra eller forstyrra.

Vegfarande skal også være aktsam mot dei som bur eller oppheld seg ved vegen.

§ 3-2. Plassering og sikring av gods

Gods skal være plassert slik at føraren har tilstrekkeleg utsyn og ikkje hindrast i å manøvrere forsvarleg. Verken påbode ljøs eller kjennemerker må være tildekt.

Bruksforskrifta

Godset skal være sikra slik at det ikkje gjer skade eller er til fare, blir drege etter vegen, faller av køyretøyet eller framkallar unødigg støy. Det same gjelder kjetting, tau, presenning eller anna festemiddel.



Moglege straffereaksjonar:

Meldt til Politiet

Førelegg

Fengselsstraff

Dersom dårleg sikra last fører til alvorleg personskade eller død, kan ein bli dømt for uaktsamt drap.



Metodar for surring av last

Overfallssurring

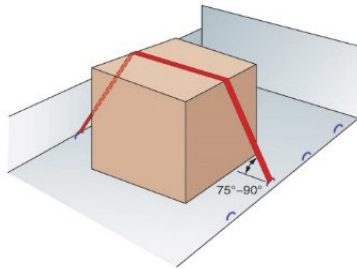

Grimesurring

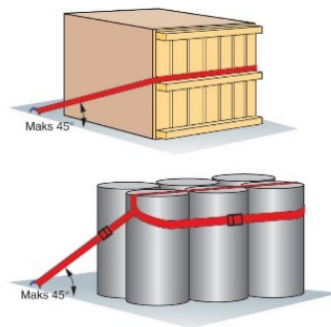

Loopsurring

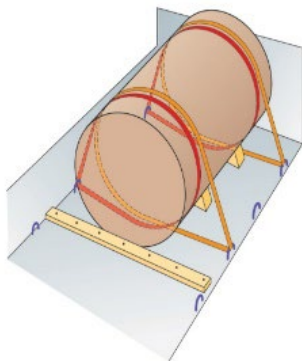

Lastenett

